

XRH222 - это универсальная рентгеновизуальная система для визуального контроля с расширенными аналитическими функциями автоматического распознавания дефектов и компьютерной томографии.

XRH222 - техническая спецификация

	XRH222 ^S	XRH222	XRH222 ^{XL}
Макс. размер детали (мм. - Ø x высота)	650 x 860	650 x 900	900 x 1500
Макс. вес детали (кг.)	120 (60)	120 (60)	120 (60)
Габариты кабины (мм, Д x Ш x В)	2900 x 2100 x 2450	2900 x 2100 x 2750	2900 x 2500 x 3300
Вес кабины (кг.)	5500	6000	8000
Вес пульта управления (кг.)	175	175	175
Габариты пульта (мм, Д x Ш x В)	1200 x 950 x 1600	1200 x 950 x 1600	1200 x 950 x 1600
Напряжение трубки (кВ.)	160, 225, 320, 450	160, 225, 320, 450	160, 225, 320, 450
Горизонтальное перемещение TX(мм)	900	900	1200
Внешняя загрузка TX2 (мм)	400	400	400
Увеличение TY (мм)	450	450	450
Расс. от трубки до детектора FDD (мм)	1150	1150	1450
Расс. от трубки до объекта FOD (мм)	384 - 830	384 - 830	465 - 915
Вертикальное перемещение TZ (мм)	860	920	1520
Угол наклона C-Arm вокруг оси RX(гр.)	+ / - 30°	+ / - 30°	+ / - 30°
Вращение вокруг оси RZ (гр.)	360° многооборотное	360° многооборотное	360° многооборотное

Габариты и электрические величины могут варьироваться в зависимости от типа оборудования. Система соответствует законам Германии и международным законам о радиационной безопасности. Габариты могут быть подобраны по специальным требованиям.

Параметры сети: 3N PE, 400/230 В, 50/60Гц

Мощность: 8 кВт

Заземление: 8мм² отдельные компоненты заземления

Транспортировка: Система целиком на автопогрузчике с вилочным захватом

Диапазон рабочих температур: от +10° до +35°C

- Функция автоматического распознавания дефектов (ADR)
- Простая и эргономичная эксплуатация для максимальной эффективности
- Десятки успешных поставок по всему миру

VisiConsult - это семейное предприятие, расположенное в северной части Германии, является экспертом в области стандартных и специализированных рентгеновских систем для НК. Вся продукция в качестве готовых решений разрабатывается и производится в Германии. Это обеспечивает использование ультрасовременных технологий и высокую степень гибкости при производстве. Наша цель - решение задач клиентов посредством специализированных систем и гарантированного послепродажного обслуживания высшего качества. Непревзойденные технические решения в области рентгеновизуации и превосходная сервисная сеть по всему миру являются результатом более чем 25-летнего опыта в сфере безопасности и НК в аэрокосмической, автомобильной и других отраслях.



Ваша команда VisiConsult!



XRH222 Универсальная система контроля



VisiConsult
X-ray Systems & Solutions

Прочная и надежная промышленная конструкция

Компьютерная томография (СТ)

Автоматическое распознавание дефектов (ADR)

Соответствие международным стандартам

Расширенная архивация изображений, включая DICOM



XRH222 – универсальная система контроля

XRH222 - это адаптивная рентгентелевизионная система широкого назначения с десятками успешных референций по всему миру. Для соответствия высоким требованиям к качеству при многономенклатурном производстве заводом-изготовителем необходимо создавать многоцелевое оборудование для контроля. Данная система объединяет функции контроля больших деталей с интуитивно-понятными результатами, усовершенствованный 3D анализ с помощью компьютерной томографии (СТ), автоматическое распознавание дефектов (ADR), контроль в реальном времени, автоматизация контроля, поддержка при принятии решения и многие другие. Результатом является уникальная гибкость, которая позволяет использовать систему в лабораторных и производственных условиях для контроля литья, композитов, сварочных соединений, электроники, деталей авиакосмической промышленности и др. Мы предлагаем модели на 160, 225, 320 и 450 кВ.

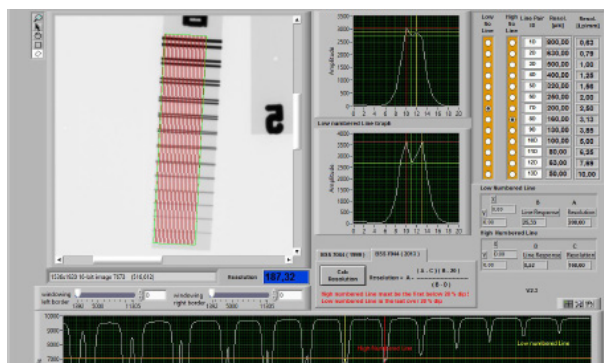

Модульный дизайн и высокое качество

Для того, чтобы обеспечить лучшие результаты контроля, компания VisiConsult посталает большое разнообразие компонентов для рентгенооборудования. Трубки и детекторы могут легко комбинироваться в зависимости от предпочтений заказчика или требований по применению. Наши клиенты получают всеобъемлющее предложение, основанное на комплексном анализе практических исследований. Система доступна в стандартной версии, XL версии для контроля деталей более крупного размера и компактной S версии для ограниченного пространства. При необходимости контроля очень тяжелых деталей можно обратиться за версией с вертикальной загрузкой, которая не включена в данную брошюру. Система сертифицирована TÜV Германия и CE, что гарантирует радиационную безопасность, соблюдение всех регламентов и удобство рабочего места оператора. Прочная промышленная конструкция, разработанная и произведенная в Германии, гарантирует долговечность и стабильность работы системы даже в жёстких условиях эксплуатации.

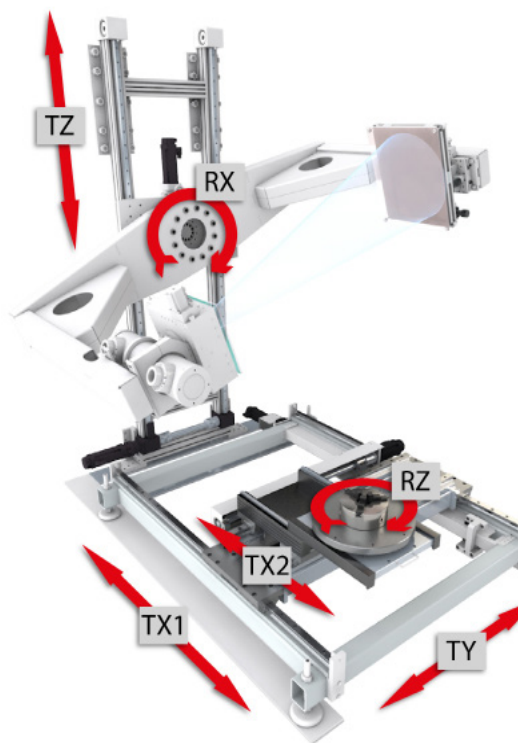

Расширенный 3D контроль с помощью СТ

Компьютерная томография (СТ) - это мощный инструмент для компаний-разработчиков, которым необходимо знать точное расположение дефектов, их размер и форму. Типичным применением является определение пористости в отливках во время разработок новых процессов литья. Благодаря функции QUICKscan, разработанной компанией VisiConsult, система XRH222 дает надежные результаты за несколько минут. Чтобы наши заказчики всегда были на шаг впереди, VisiConsult создала экономичное решение по томографии (СТ), в которое интегрирована опция автоматического распознавания дефектов (ADR). Одним из типовых видов контроля является анализ пористости и сравнение фактического распределения пор с эталонным.

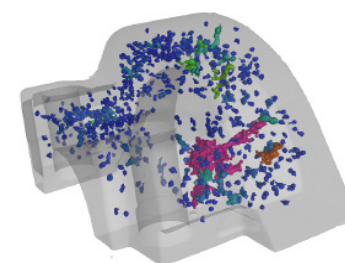

Автоматическое распознавание дефектов ADR

Добавив модуль автоматического распознавания дефектов, систему XRH222 можно использовать для контроля больших объемов. Возможны несколько уровней автоматизации от вспомогательного до полностью автоматизированного с использованием роботов. Это даёт возможность системе проводить контроль без потери времени и использования персонала 24/7. Даже такие комплексные задачи, как измерение, контроль сборок, контроль фиттингов и многие другие могут быть выполнены системой XplusVAIP (ПО VisiConsult для автоматической обработки изображений). VisiConsult ADR имеет множество поставок по миру и одобрена известными брендами в автомобильной промышленности.

Xplus – выявлять невидимое

Основой системы является ПО для обработки изображения Xplus, которое устанавливает новые промышленные стандарты. 25 лет опыта и постоянное развитие VisiConsult в сочетании с максимальной гибкостью в отношении особых требований к контролю позволяет нашим заказчикам быть на шаг впереди! Расширенные функциональные возможности: добавление меток, макрогенераторы, редакторы фильтров, оптимизация обработанного изображения, модули отчетов, интеграция с DICONDE, инструменты измерения и многое другое делают ПО Xplus наиболее передовым на рынке.

Оно соответствует основным международным промышленным стандартам ASTM, EN17636-2, Boeing 7042/44, NADCAP и многим другим. VisiConsult - динамичная и гибкая компания, поэтому программное обеспечение и даже механическая часть системы могут быть легко адаптированы под задачу клиента!

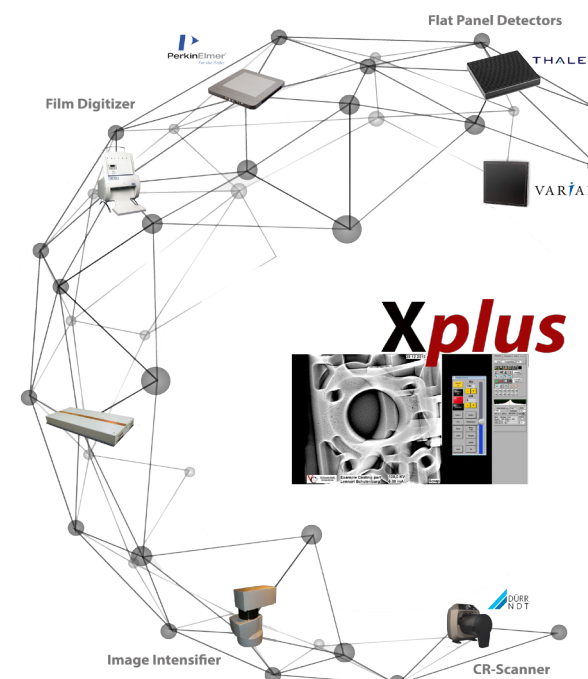

Благодаря своей эксплуатационной адаптивности, система XRH222 является универсальной, легко переключаясь между функциями автоматического распознавания дефектов (ADR), лабораторного контроля 3D-СТ или ручного контроля без потери времени. Это оптимизирует эксплуатацию системы и экономит расходы на оборудование для многоступенчатого контроля. Оператор просто устанавливает выбранный параметр, и система готова для выполнения нового задания. Простота и эффективность использования - это ключ к успеху.

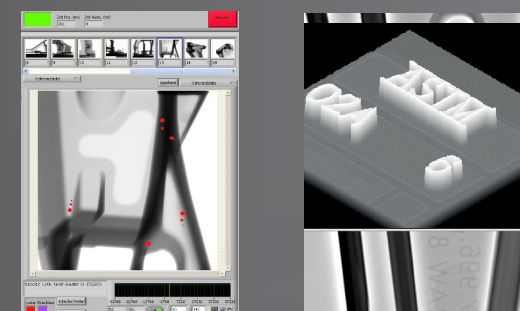

Наша обновлённая версия ПО Xplus для улучшения изображения имеет широкий набор функций, чтобы находить мельчайшие дефекты и представлять чёткие изображения с уменьшением шума.

Сочетание технологий уменьшения шума в реальном времени (MotionDetect) и обработки изображения динамическими фильтрами (LiveFilters) позволяет выявлять дефекты, невидимые невооружённому глазу. В результате получаются превосходные изображения во время контроля, а динамический диапазон позволяет в то же время контролировать материалы на различных толщинах.